

Vážený zákazníku,

děkujeme Vám za zakoupení výrobku EMP-Centauri. Před instalací a uvedením výrobku do provozu si důkladně prostudujte celý návod k použití. Pro případnou pozdější potřebu uschovejte všechny doklady o koupi a případných opravách výrobku.

1) Oblast použití, záruka

Výrobek je určen k distribuci pozemních a kabelových televizních a rozhlasových signálů včetně datových přenosů. Na výrobky EMP-Centauri řady NET CLASS je poskytována záruka 4 (čtyři) roky od data zakoupení, viz Všeobecné obchodní podmínky, zveřejněné na internetových stránkách výrobce. Za zranění nebo materiální škody vzniklé v důsledku jakéhokoliv použití, které není v souladu s návodem, je odpovědný uživatel. Opravy nebo jakékoliv zásahy do výrobku smí provádět pouze firma EMP-Centauri, popřípadě firmou EMP-Centauri pověřené odborné firmy.

2) Technické specifikace

ES05-15 je 5-portový přepínač ethernetu vybavený 3 zásuvkami RJ45 pro připojení UTP kabelu a 2 F-konektory pro koaxiální propojení. Třetí F-konektor je určen pro vstup nebo výstup televizních signálů.

Zařízení je dále vybaveno konektorem pro připojení externího napájecího zdroje (12 V).

specifikace	ES05-15
počet F-konektorů	3 (TV, TV+LAN1, LAN2)
počet zásuvek RJ-45	3 (100 Mbit/s, podle IEEE 802.3u)
frekvenční rozsah	TERR 470–862 MHz
průchozí ztráty (max)	TERR 1 dB
vstupní úroveň signálů (min/max)	TERR 50/90 dBuV
datové spojení po coax. kabelu	100 Mbit/s (100 m max., typ RG6)
proudová spotřeba (max)	100 mA (při 12 V DC)
rozměry (d,š,v)	14,8 x 8,9 x 5,4 cm
teplotní rozsah	-25 °C – +60 °C

3) Převzetí výrobku

Zkontrolujte, zda výrobek není poškozen a zda je přibaleno veškeré příslušenství:

- 75 Ω DC izolované zátěže pro zakončení nevyužitých F-konektorů (3 ks).

V případě poškození se obraťte na Vašeho prodejce.

4) Skladování a instalace výrobku

Instalaci výrobku doporučujeme svěřit odborné firmě.

Výrobek nesmí být skladován a instalován v prostředí s nadměrnou vlhkostí, s kapající nebo stříkající vodou, s nadměrnou prašností nebo s nadměrnými mechanickými vibracemi a otřesy, v prostředí s teplotou mimo tolerance uvedených v kapitole 2) Technické specifikace, v blízkosti zdrojů tepla (radiátory, ventilace, apod.) a v dosahu dětí. Výrobek nesmí být v žádném případě držen jen koaxiálními kabely.

5) Zapojení výrobku

Zapojení výrobku proveďte v souladu s tímto návodem a platnými předpisy.

Dva nebo více přepínačů ES05-15 navzájem propojte souvislým, ničím nepřerušeným úsekem koaxiálního kabelu určeného pro TV příjem (impedance 75 Ω , doporučený typ RG6). Koaxiální kabely se nesmí lámat, minimální poloměr ohybu je 5 cm. Na konce koaxiálních kabelů namontujte F-konektory (šroubovací, krimpovací nebo kompresní) a přiměřenou silou je dotáhněte.

- Zásuvky označené „TV+LAN1“, „LAN2“ slouží k propojení jednotlivých přepínačů ES05-15. Je-li třeba koaxiálním kabelem přenést i televizní signály v pásmu UHF, použijte zásuvku „TV+LAN1“.
- Konektor „TV“ slouží jako vstup / výstup televizních signálů. Zařízení může napájet aktivní anténu nebo předzesilovač.
- Zásuvky „LAN3“, „LAN4“, „LAN5“ využijte k připojení dalších síťových zařízení (PC, Smart TV, Wifi adaptér...).

Dbejte na to, aby byl ke každému F-konektoru buďto zapojen koaxiální kabel, nebo přiložený terminátor. F-konektory nesmí zůstat volné!

- Do zdířky „DC12V“ zapojte napájecí zdroj 12V. Více zařízení ES05-15, která jsou propojena koaxiálním kabelem, je možno napájet z jednoho společného napájecího zdroje.

Příklady možných zapojení jsou uvedeny v kapitole 11) Schémata zapojení nebo na www.emp-centauri.cz.

6) Nastavení výrobku

DIP přepínač umožňuje nastavit správné napětí na konektoru TV:

Napětí na TV konektoru	DIP přepínač, páčka 1	DIP přepínač, páčka 2
Vypnuto (pasivní anténa)	OFF	OFF
5 V (max 100 mA)	ON	OFF
12 V (max 100 mA)	OFF	ON

7) Bezpečnost

Pokud je výrobek připojen k televiznímu koaxiálnímu rozvodu, platí následující:

Z bezpečnostních důvodů musí být výrobek i instalace, do které je výrobek zapojen, náležitě uzemněny. Dbejte zejména na správné uzemnění antén. Všechna zařízení v instalaci zapojte do elektrické sítě až ve chvíli, kdy je vše propojeno a zkontrolováno. Nikdy nepracujte na instalaci (včetně satelitních přijímačů, televizi) za bouřky nebo před bouřkou. Úderem blesku do antény mohou na kovových částech výrobku vzniknout nebezpečná přepětí.

8) Údržba výrobku

Údržbu provádějte vždy až po odpojení výrobku od instalace. Pokud při práci vstupujete na místa, kde hrozí nebezpečí pádu, věnujte pozornost své bezpečnosti. Při čištění výrobku nepoužívejte žádné tekuté čisticí prostředky, pouze suchou tkaninu.

9) Odstraňování závad

Neprocházejí-li výrobkem žádná data, ujistěte se, zda jsou F-konektory náležitě zakončeny. Je-li datové spojení i nadále nefunkční nebo nápadně pomalé, odpojte na chvíli napájecí zdroj.

10) Vysvětlení značek

CE	označení shody
	Elektrické a elektronické přístroje, které jsou označeny některým z následujících symbolů, nesmějí být podle směrnice EU likvidovány společně s komunálním odpadem. Při likvidaci starého přístroje využívejte místní systémy sběru a třídění odpadů. Pro ČR je sběr zprostředkován kolektivním systémem zpětného odběru a odděleného sběru RETELA s.r.o. Více informací získáte u distributorů zařízení a na stránce www.retela.cz .

11) Schémata zapojení

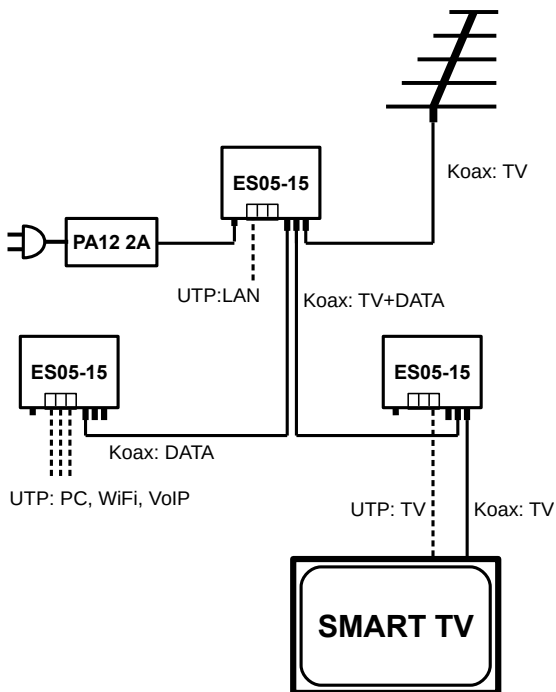

12) Kontakt

Výrobce: EMP-Centauri s.r.o.
5. května 690
339 01 Klatovy 4
Česká republika

tel: (+420) 376 323 813 (prodej)
tel: (+420) 376 323 853 (technická podpora)
info@emp-centauri.cz
www.emp-centauri.cz